

PRE/PSW

PRASA I PRASOPLUCZKA SKRATEK



- Prasopłuczka skratek to urządzenie służące do płukania i prasowania wstępnie odsączanych stałych nieczystości (tj. butelki, szmaty, korki, kamienie, części plastikowe itp.) pochodzące np. z sita do skratek.
- Prasa/prasopłuczka może być dodatkowym urządzeniem sita jak również innych tego typu urządzeń stosowanych w oczyszczalniach ścieków



PRASOPLUCZKA SKRATEK - PSW

Prasopłuczka skratek przeznaczona do płukania i zmniejszenia objętości wyseparowanych na kratkach lub sitach skratek. To urządzenie służące do płukania, odwadniania i prasowania stałych nieczystości (butelki, szmaty, korki, kamienie, części plastikowe itp.) pochodzących np. z sita do skratek. Wykonana jest ze stali nierdzewnej (kwasoodpornej), co poprawia trwałość wykonania i zabezpiecza urządzenie przed czynnikami korozyjnymi. Zalety prasy to:

- - płukanie, odwadnianie, zagęszczanie i transport skratek do przygotowanych pojemników
- - wykonanie ze stali nierdzewnej (1.4301)
- - łatwy i szybki montaż
- - niskie koszty eksploatacji
- - elastyczność konstrukcji i wariantu zgodnie z indywidualnymi potrzebami użytkownika

OPIS DZIAŁANIA

Skratki bezpośrednio z sita (kraty/podajnika) podawane są do stożkowego pojemnika (kosza zasypowego) prasy. Skratki są poddawane przepłukaniu. Stąd skratki podawane są do komory prasującej. Sprasowane skratki poddawane są dodatkowemu zagęszczaniu w specjalnie ukształtowanej rurze wyrzutnika, przez którą następuje ich wydalanie do przenośnika ślimakowego, worków plastikowych lub innych pojemników.

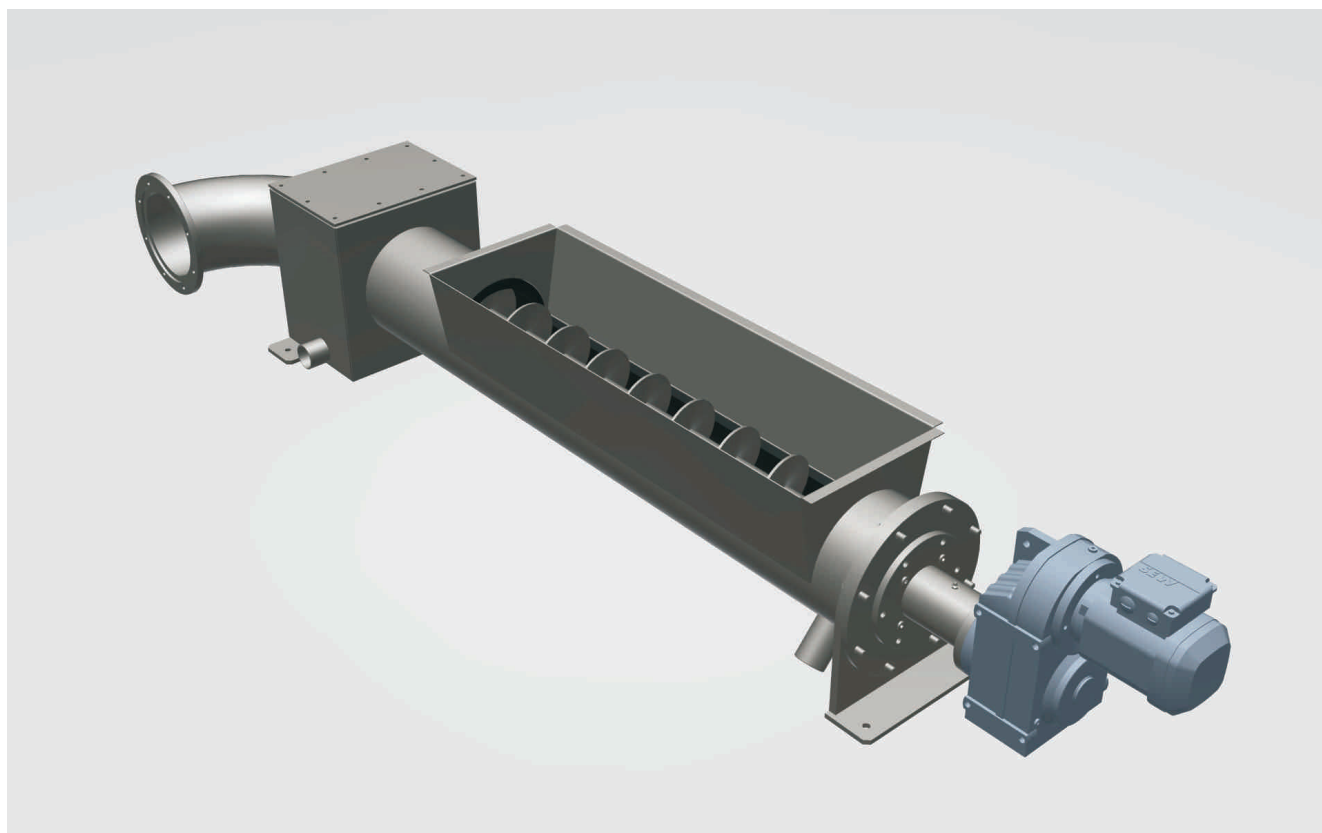

ENKO[®]
th@enko.pl
firma@enko.pl

ENKO SA
ul. Dojazdowa 54
44 - 100 Gliwice

tel: +48 32 232 18 36
+48 32 230 28 24
+48 604 487 641

www.enko.pl